

М. В. Ткачёва

# Послушный карандаш







Рисуем обеими руками

## Уважаемые родители и педагоги!

Пожалуйста, прочитайте в конце тетради страничку для взрослых.

Познакомьтесь с условными обозначениями и разъясните их ребенку, а также прочитайте вслух обращение к читателю.

### Условные обозначения:

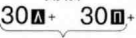
-  — начальная точка и направление вычерчивания узора;
-  — рисование правой рукой;
-  — рисование левой рукой;
-  — одновременное рисование с одинаковой скоростью правой и левой рукой.
-  — одновременное рисование с одинаковой скоростью правой и левой рукой.

**Ткачева, М. В.**

Т48 Рисуем обеими руками. Послушный карандаш : рабочая тетрадь / М. В. Ткачева. — М. : Дрофа, 2005. — 16 с. : ил.

ISBN 5-7107-9416-3

Тетрадь содержит разнообразные упражнения с карандашом для обеих рук. Зарядка для мелких мышц пальцев рук обеспечит совершенствование координации движений, развитие пространственного воображения, интеллектуальной и эмоциональной сфер ребенка.

Задания в тетради расположены от простого к сложному, что позволяет рекомендовать ее для занятий под руководством взрослых как младшим школьникам, так и дошкольникам при подготовке к школе.

УДК 372.45  
ББК 74.202.5

Дорогой друг!

Рисование узоров в этой тетради — не просто забава или соревнование с друзьями, кто быстрее и аккуратнее нарисует узор. Эти занимательные задания помогут тебе в учёбе. Поэтому постарайся регулярно рисовать в тетради «Послушный карандаш», то есть делать гимнастику для своих пальцев.

Для выполнения упражнений возьми два хорошо заточенных карандаша. Держи их в руках так, чтобы указательные пальцы лежали на карандашах на расстоянии 2—3 см от кончиков грифелей. При выполнении узоров старайся как можно реже отрывать карандаш от бумаги.

До того как ты начнёшь по порядку номеров рисовать все узоры, познакомься с обозначениями, которые стоят в начале строк. Эти знаки подскажут тебе, какой рукой и в каком направлении нужно рисовать повторяющиеся узоры.

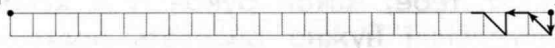
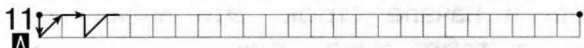
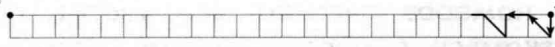
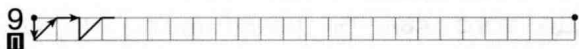
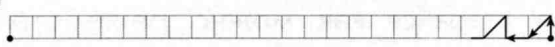
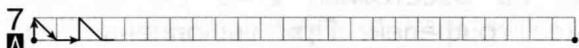
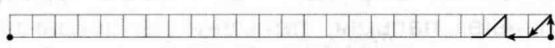
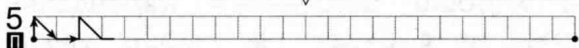
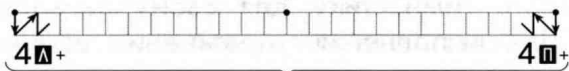
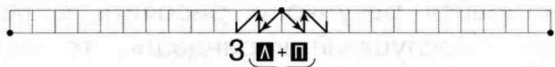
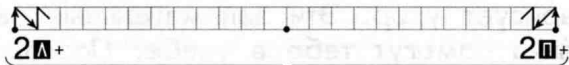
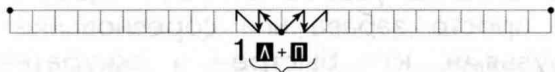

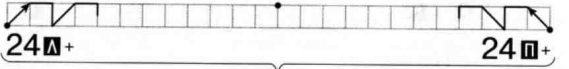
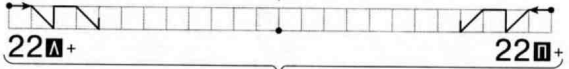
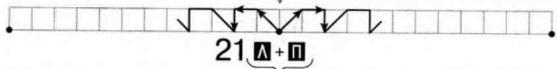
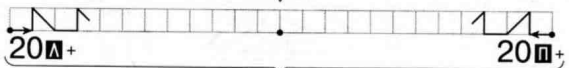
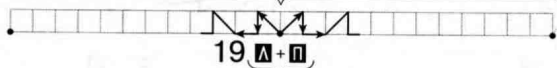
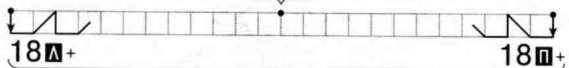
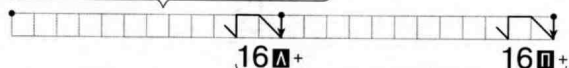
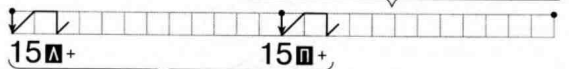
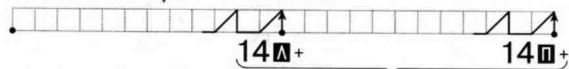
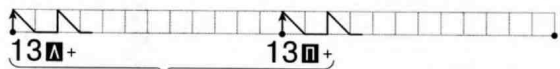
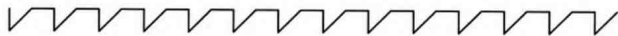

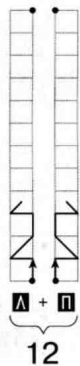
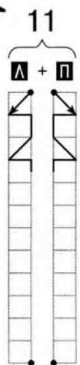
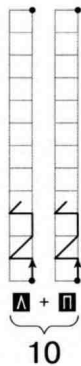
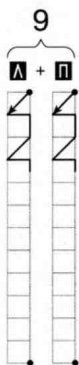
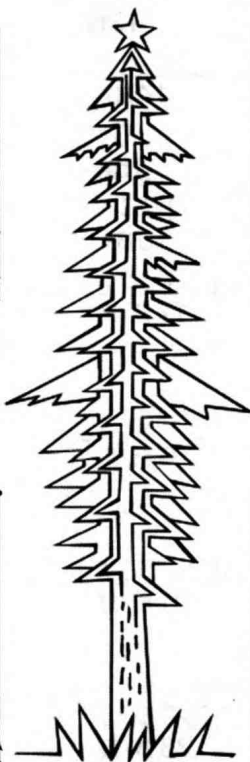
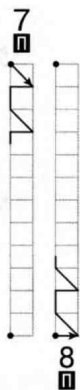
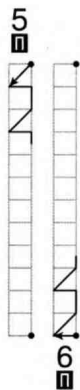
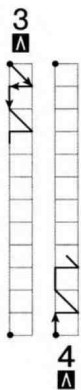
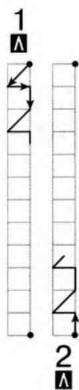
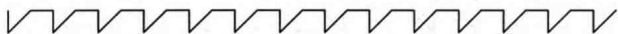

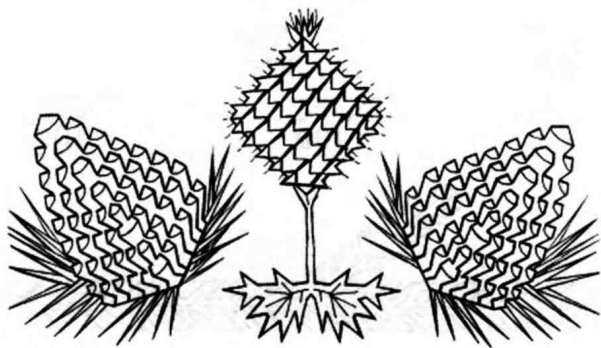
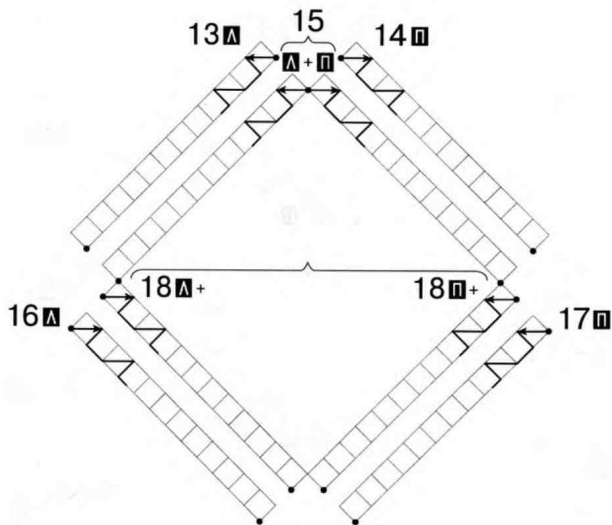
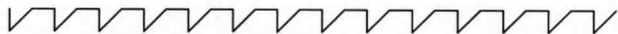

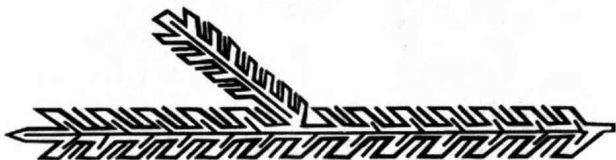
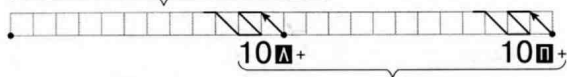
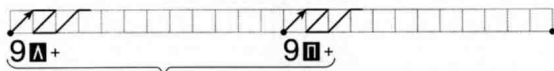
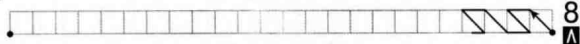
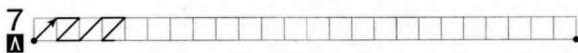
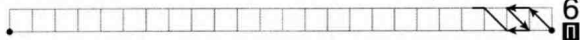
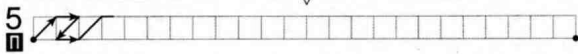
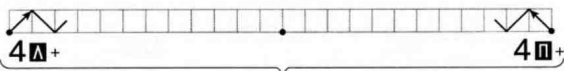
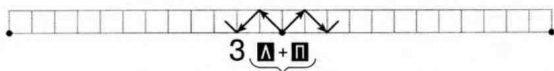
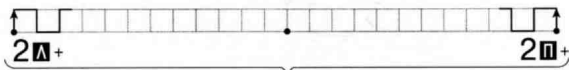
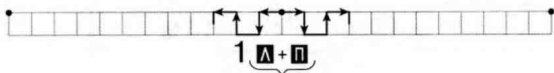



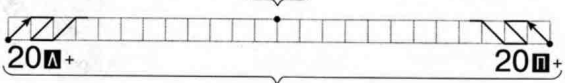
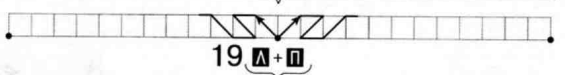
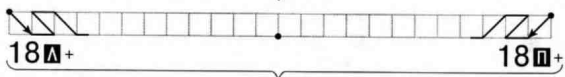
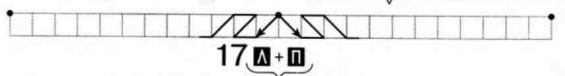
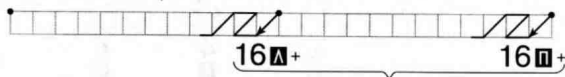
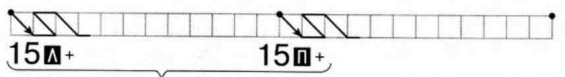
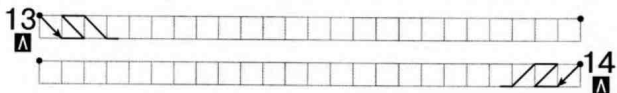
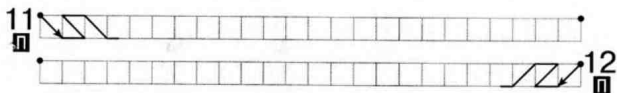

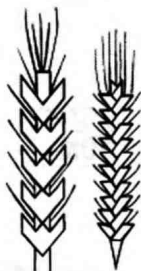
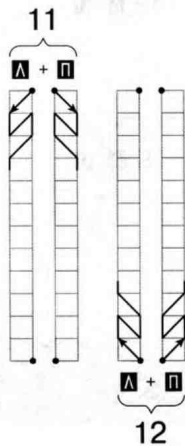
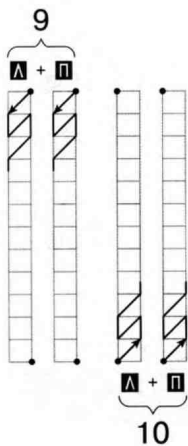
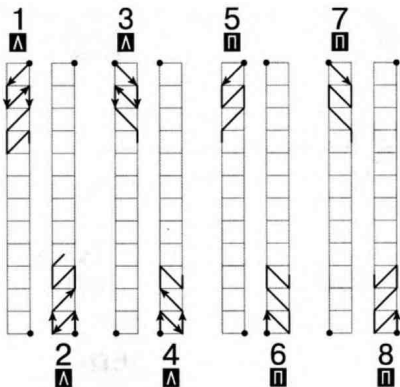
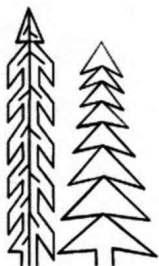

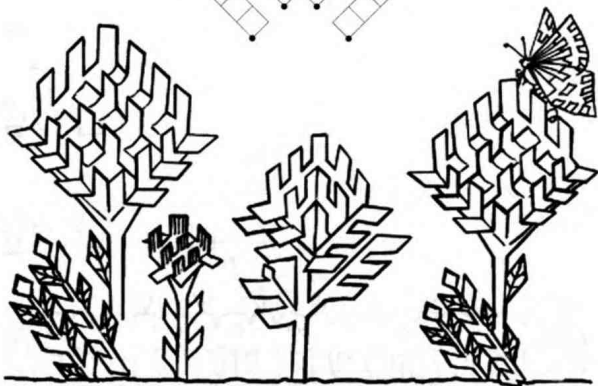
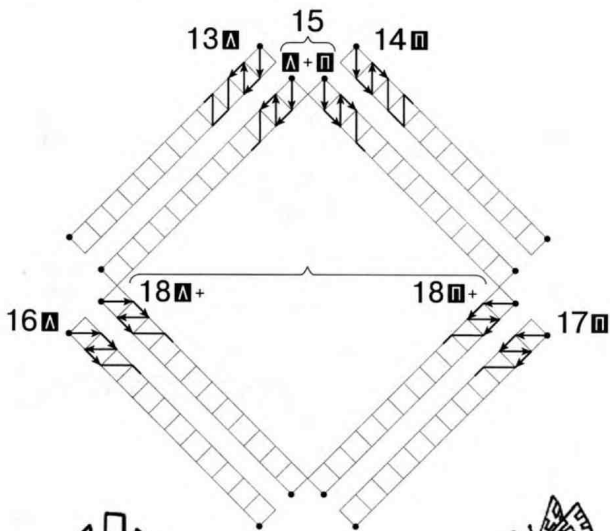

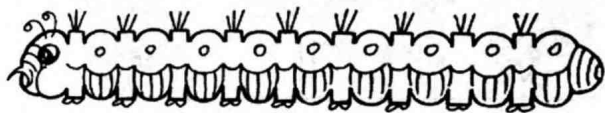
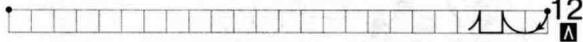
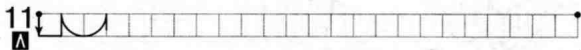
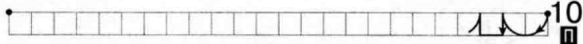
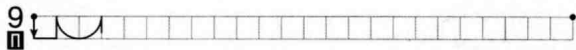
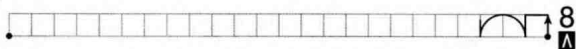
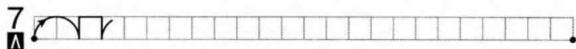
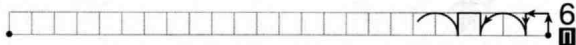
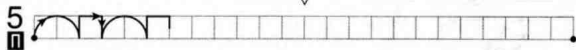
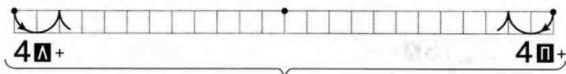
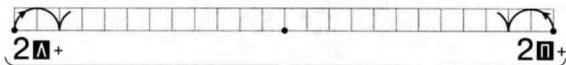

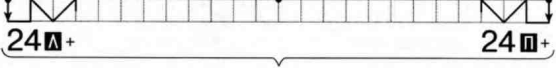
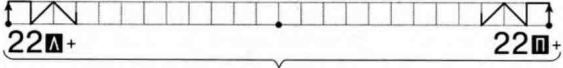
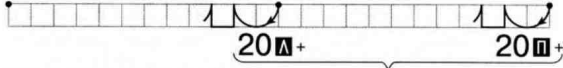
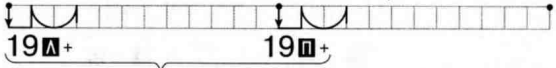
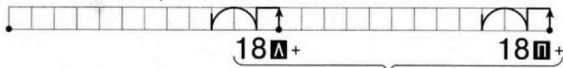
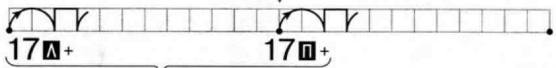
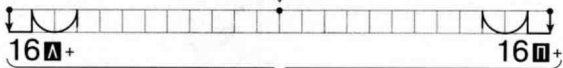
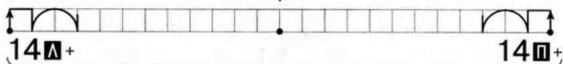

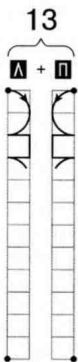
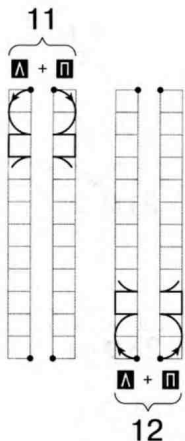
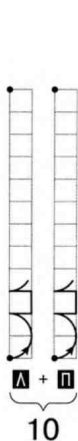
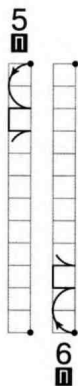
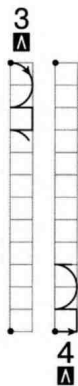
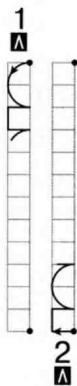

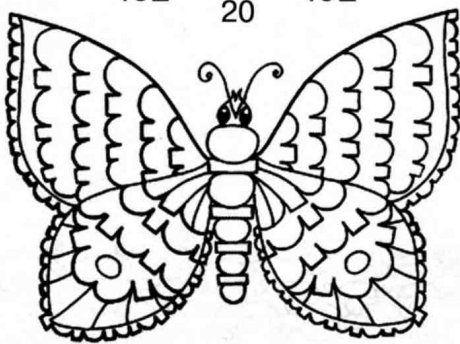
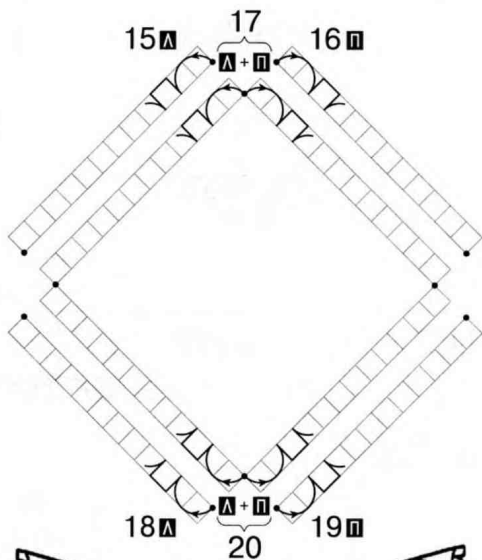

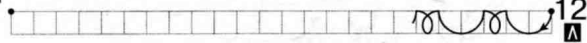
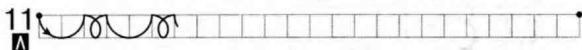
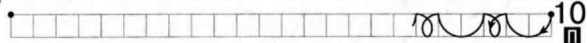
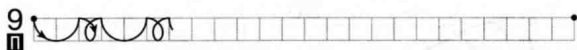
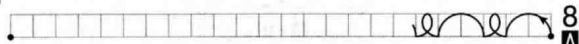
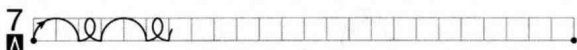
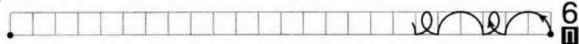
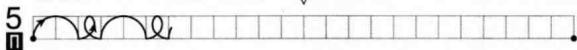
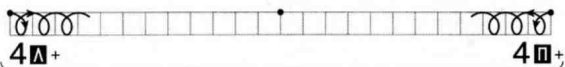
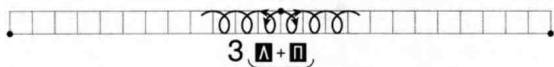
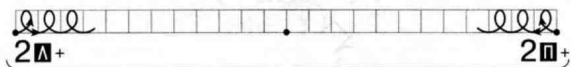



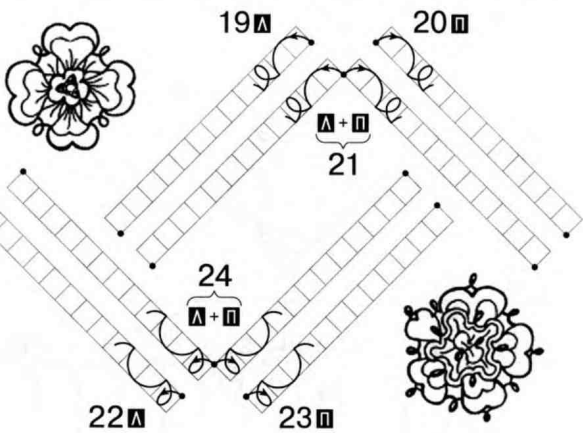
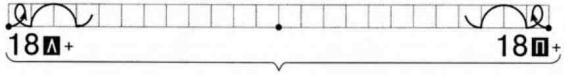
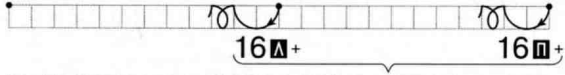
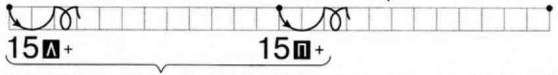
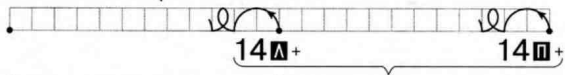
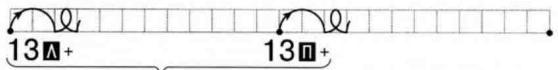

Заверши узоры. Раскрась рисунок.



## Уважаемые взрослые!

Упражнения с карандашом для обеих рук, приведённые в этой тетради (при условии, что ребёнок будет выполнять их систематически), помогут пробудить у маленького ученика ещё «дремлющие» клетки головного мозга и облегчат его обучение по всем школьным предметам.

Как физическая зарядка тренирует большие мышцы тела человека, сердце, лёгкие, так и работа мелких мышц (в основном пальцев рук) активизирует клетки мозга. Ведь учёными давно доказана связь деятельности мозга с моторикой, то есть со степенью разработанности мелких мышц рук. При этом деятельность мышц правой руки связана у людей с левым полушарием, в котором находятся центры, влияющие на интеллектуальное развитие человека, а мышц левой руки — с правым полушарием, отвечающим за эмоциональную сферу.

Хочется подчеркнуть, что именно при работе двумя руками можно рассчитывать на гармоничное, сбалансированное развитие как тонкокоординированных движений рук ребёнка, так и обоих полушарий головного мозга.

Напомним, что в развитии мелких мышц рук, помимо рисования обеими руками, существенно помогают занятия с пластилином и мозаикой разных размеров, музицирование на клавишных инструментах, изготовление игрушек из бумаги (оригами), работа ножницами.

Учебное издание

**Ткачева Мария Владимировна**

Рисуем обеими руками

**ПОСЛУШНЫЙ КАРАНДАШ**

Рабочая тетрадь

Зав. редакцией *С. В. Степанова*. Ответственный редактор *А. В. Рассказова*  
Младший редактор *Н. С. Головачева*. Оформление *Е. П. Кузнецова*  
Художник *Е. М. Белоусова*. Технический редактор *В. Ф. Козлова*  
Компьютерная верстка *Г. В. Климушкина*. Корректор *Л. А. Малинина*

Санитарно-эпидемиологическое заключение № 77.99.03.953.Д.004992.08.05 от 16.08.2005.

Подписано к печати 30.08.05. Формат 70×100<sup>1/16</sup>. Бумага офсетная. Гарнитура журнально-рублиная.  
Печать офсетная. Усл. печ. л. 1,29. Тираж 5000 экз. Заказ № 2953.

ООО «Дрофа». 127018, Москва, Суэцкий вал, 49.

Предложения и замечания по содержанию и оформлению книги  
просим направлять в учебную редакцию издательства «Дрофа»:  
127018, Москва, а/я 79. Тел.: (095) 795-05-41. E-mail: chief@drofa.ru

По вопросам приобретения продукции издательства «Дрофа» обращаться по адресу:  
127018, Москва, Суэцкий вал, 49. Тел.: (095) 795-05-50, 795-05-51. Факс: (095) 795-05-52.

Торговый дом «Школьник». 109172, Москва, ул. Малые Каменщики, п. 6, стр. 1А.  
Тел.: (095) 911-70-24, 912-15-16, 912-45-76.

Сеть магазинов «Переплетные птицы». Тел.: (095) 912-

Отпечатано в ДПК. г. Домодедово, Каширское ш., д. 4, коф

Тел. 00 (095) 795-05-50  
Тел. 00 (095) 911-70-24

1005769 Цена: 19.00



## Дорогие родители! Уважаемые педагоги!

Вы хотите:

- открыть колоссальный творческий потенциал ребенка;
- научить его правильно мыслить, писать, читать;
- быстро и легко адаптировать к процессу обучения?

Значит, уникальная серия **«Рисуем обеими руками»**, в которую входит пособие **«Послушный карандаш»**, именно для вас. Это тетрадь-игра, тетрадь-приключение. Ребенку предстоит увлекательное путешествие, во время которого будут заложены основы его гармоничного развития.

- В серию также входят тематические тетради: **«От линии к линии»**, **«Чудесные клетки»**, **«Зеркальные узоры»**.



ДРОФА

ISBN 5-7107-9416-3



9 785710 794166